

T20 MIT HOLZBLOCKKRAHMEN

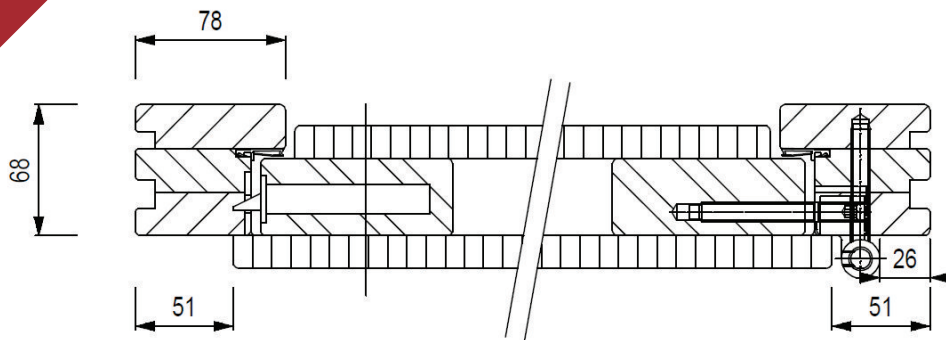

T20 MIT STAHLBLOCKKRAHMEN

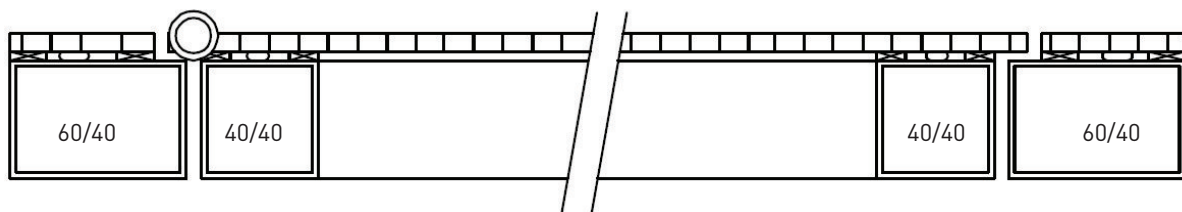

T20 beidseitig verschalt nach innen aufgehend

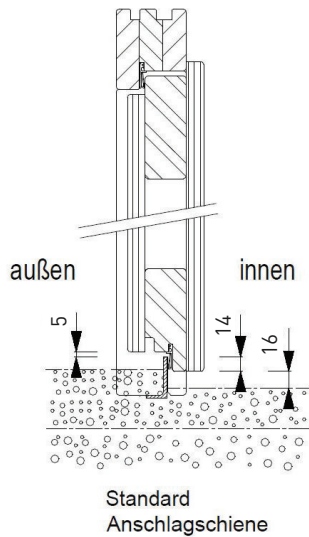

T20 beidseitig verschalt nach außen aufgehend

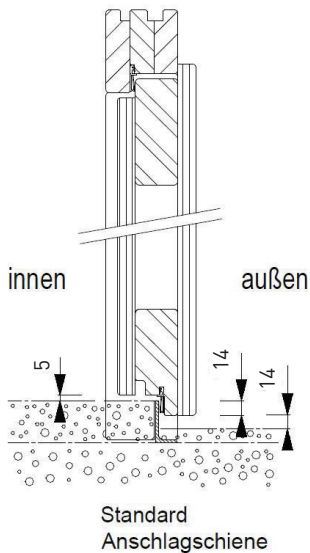

T20 Profilschwelle nach außen aufgehend

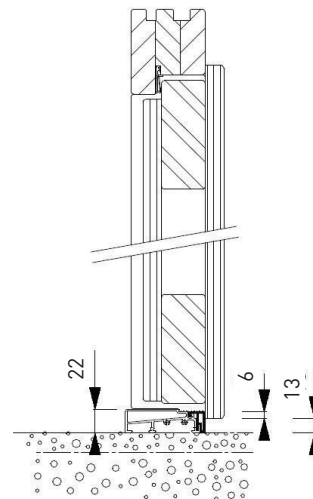

T20 Profilschwelle nach innen aufgehend

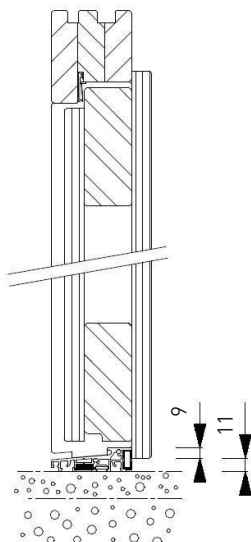

T20 ohne Bodenschiene

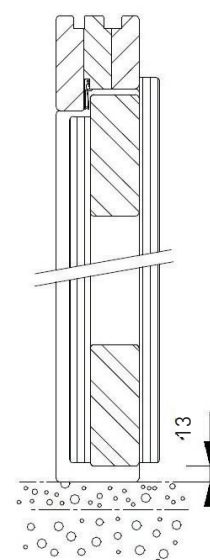

Standard 13 mm
oder Bodenfreiheit nach Angabe

T40-T46 MIT HOLZBLOCKKRAHMEN

Füllung: innen und aussen mit Mehrschichtplatte
dazwischenliegender Isolierung aussen mit 15
mm Vorsatzplatte

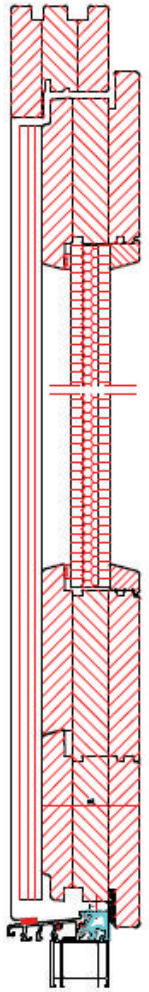

Füllung: innen und aussen mit Mehrschichtplatte
dazwischenliegender Isolierung oben mit
Isolierverglasung

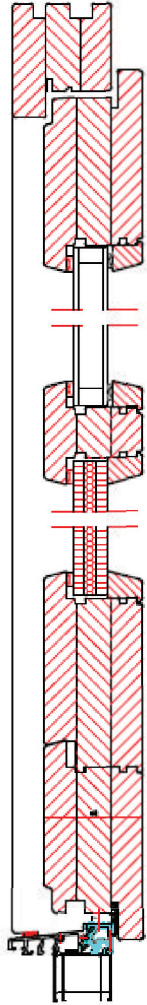

Profilschwelle für nach innen öffnende Türen

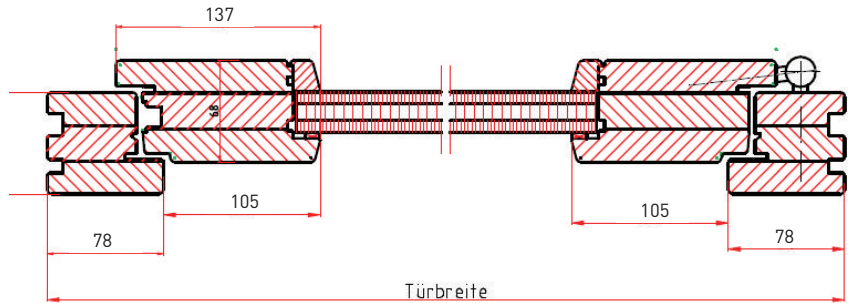
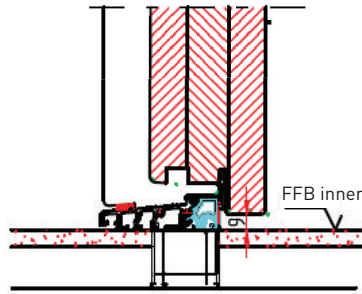

TECHNISCHE DETAILS

KUNSTSTOFF NEBENTÜR

